

Name: _____

6th 7th Grade Girls Judaic Summer Packet

(Please note: The instructions for the Mishpatim pages are to cut out the Pesukim and English words and glue them on a separate sheet of paper matching them up. For the mitzvos page please do at least 3 activities on a separate paper.)



פְּרַשְׁת יִתְרוֹ - דָּף עֲבוּדָה - פָּרָק י"ח

שאלות

א. "וַיִּשְׁמַע יִתְרוֹ" - מֶה שָׁמַע שָׂבָא?

ב. לָמָּה נִקְרָא שֵׁם הַבֶּן הַבְּכוֹר שֶׁל מֹשֶׁה גִּרְשׁוֹם?

ג. לָמָּה נִקְרָא בֶן הַצֶּעִיר אֱלִיעֶזֶר?

ד. לָמָּה שָׁלַח מֹשֶׁה אֶת אִשְׁתּוֹ וּבָנָיו לְבֵית יִתְרוֹ?

ה. עַל מֶה שָׂמַח יִתְרוֹ?

ו. לָמָּה בָּאוּ כָּל הָעָם אֶל מֹשֶׁה מִן הַבְּקָר עַד הָעֶרֶב?

ז. מֶה הִיְתָה עֲצַת יִתְרוֹ?

ח. מֶה יִקְרָה לְמֹשֶׁה אִם הוּא יוֹסִיף לְשַׁפּוֹט אֶת הָעָם לְבַדּוֹ?

ט. אֵיזָה מִין אֲנָשִׁים יִבְחַר מֹשֶׁה לְשַׁפּוֹט אֶת הָעָם?

י. לָפִי יִתְרוֹ, מֶה יִשְׁפּוֹט מֹשֶׁה, וּמֶה יִשְׁפָּטוּ הַשׁוֹפְטִים?

י"א. לָאֵן הִלַּךְ יִתְרוֹ? לָמָּה?

פְּרַשְׁת יִתְרוֹ - דַּף עֲבוּדָה - פְּרָק י"ח

על מי / מה נאמר

א. שני בניה _____

ב. ויצלני מיד פרעה _____

ג. אני חתנד _____

ד. ויחד _____

ה. עתה ידעתי כי גדול ה' _____

ו. מדוע אתה יושב _____

ז. נבל תבל _____

ח. ושפטו את העם _____

ט. וגם כל העם הזה _____

י. וילך לו אל ארצו _____

דקדוק

מלה	שרש	זמן	שם הגוף	שתי מלים	תרגום
וישמע	שמע, ש, ש, ש	צבר	כ"ח		and he heard
הייתי					
וישאלו					
מצאתם					
ידעתי					
יושב					
תחזה					
ושמת					

פְּרַשֶׁת יִתְרוֹ - וְדַף עֲבוּדָה - פְּרָק י"ח

איך אומר הפסוק

1. I was a stranger in a strange land.

2. All the trouble which had met them on the way.

3. Now I know that Hashem is greater than all gods.

4. What is this thing which you are doing to the nation?

5. You will surely wither away.

6. And you shall choose from all the people men of wealth.

7. A difficult matter they brought to Moshe.

Translate
הסבירי

א. ויצלני מחרב פרעה

ב. ויבא יתרו ... אל המדבר

ג. ויאמר אל משה ... יתרו בא אליך

ד. עתה ידעתי כי גדול ה' מכל...

ה. ויבא אהרן ... לאכל לחם

פְּרִשֶׁת יִתְרוֹ - דָּף עֲבוּדָה - פְּרָק י"ח

ו. לאכל לחם ... לפני האלקים

ז. ואתה תחזה

ח. אנשי אמת, שנאי בצע

בהצלחה!!

פְּרָשֶׁת יִתְרוֹ - דָּף עֲבוּדָה - פָּרָק י"ט

- ו. הנה אנכי בא אליך בעב הענן _____
ז. וגם בך יאמינו לעולם _____
ח. ליום השלישי _____
ט. לא תגע בו _____
י. חזק מאד _____
יא. ויתיצבו בתחתית ההר _____

translate
הסבירי

א. ביום הזה באו מדבר סיני _____

ב. ויחן שם ישראל _____

ג. וגם בך יאמינו לעולם _____

ד. קול השופר הולך וחזק _____

order
מה הסדר

א. מתן תורה _____

ב. הנה אנכי בא אליך בעב הענן _____

ג. בנ"י באו למדבר סיני _____

ד. כה תאמר לבית יעקב ... ממלכת כהנים וגוי קדוש _____

ה. וקדשתם היום ומחר ... והיו נכונים ליום השלישי _____

פְּרֻשֶׁת יִתְרוֹ - דָּף עֲבוּדָה - פֶּרֶק י"ט

שאלות

א. בְּאֵיזוֹ יוֹם בָּאוּ לְמִדְבַּר סִינַי?

ב. לָמָּה לֹא נָתַן ה' אֶת הַתּוֹרָה מִיַּד כְּשִׁיצְאוּ מִמִּצְרַיִם?

ג. לָמָּה הִמְשִׁיל ה' אֶת בְּנֵי לְגוֹדְלֵי הַנֶּשֶׁר?

ד. אֵיךְ רוֹאִים אֶת הַדֶּרֶךְ אֶרֶץ שֶׁל מֹשֶׁה רַבֵּנוּ?

ה. תִּאֲרֵי אֶת הַר סִינַי בְּזִמְנוֹ מִתַּן תּוֹרָה.

ו. אֵיךְ יִקְדְּשׁוּ בְּנֵי אֶת עֲצָמָם?

ז. לָמָּה יַעֲשֶׂה מֹשֶׁה גְבוּל לְעַם מִסְבִּיב?

ח. אֵיזָה עוֹנֵשׁ יַעֲנֵשׁ הָאִישׁ הַנוֹגֵעַ בְּהָר?

ט. לָמָּה ה' נָתַן אֶת הַתּוֹרָה בְּמִדְבָּר?

על מי / מה נאמר

א. בחדש השלישי

ב. ויחן שם

ג. לבית יעקב

ד. סגולה

ה. ממלכת כהנים

פְּרָשֶׁת יִתְרוֹ - דָּף עֲבוּדָה - פְּרָק י"ט

שְׁתֵּי מַלְאָכִים

א. אֶתְכֶם

ב. אֵלַי

ג. בְּקִלְי

ד. שְׁמֵלְתֶם

ה. עֲשָׂנוּ

איך אומר הפסוק

1. I carried you on wings of eagles.

2. And you will be to Me a kingdom of princes and a holy nation.

3. I am coming to you in the thickness of the cloud.

4. Guard yourself from going up the mountain.

5. And the sound of the Shofar was becoming stronger.

בהצלחה!!

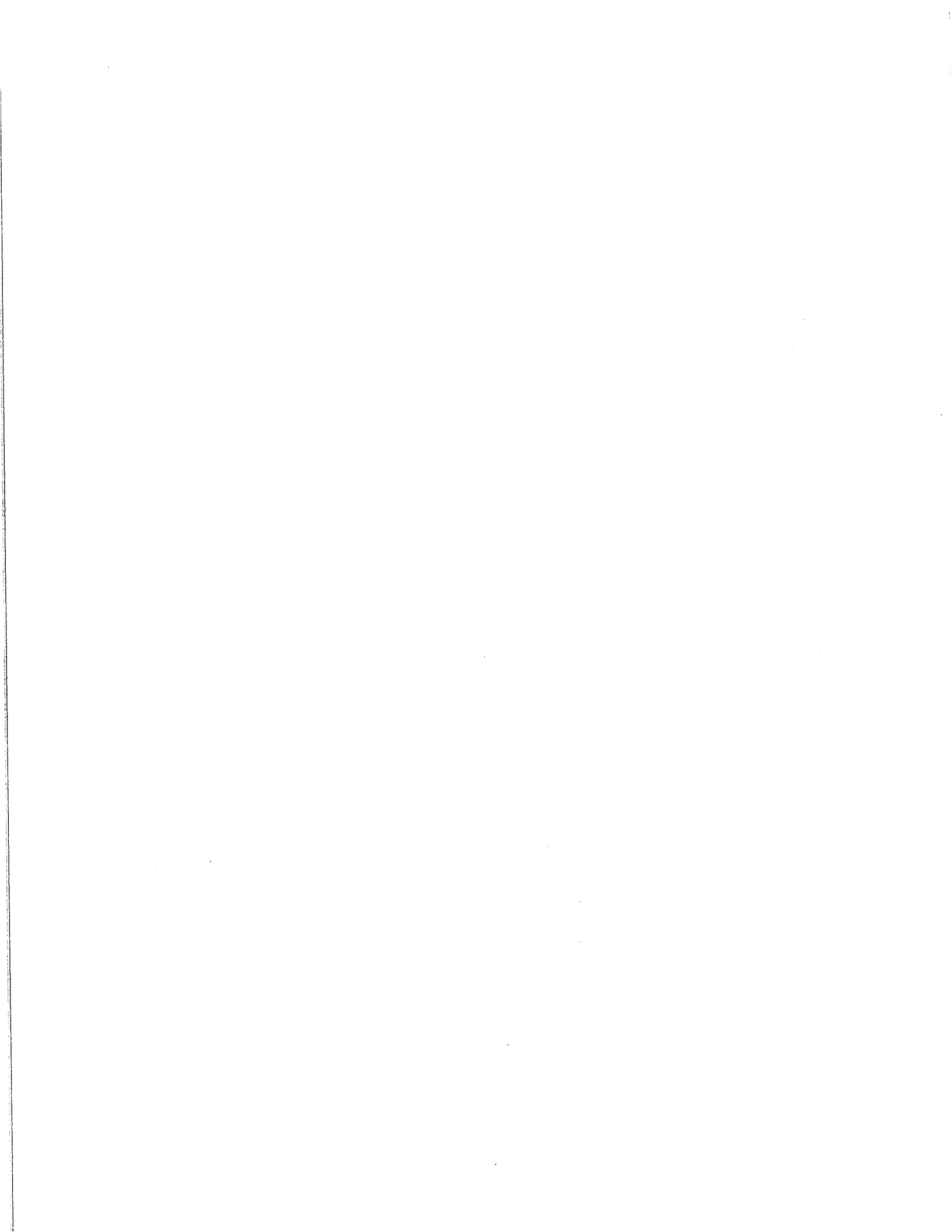

פְּרִשֶׁת יִתְרוֹ - דֹּף עֲבוּדָה - פֶּרֶק כ' "עֲשֵׂת הַדְּבָרוֹת"

שאלות

א. "אֲשֶׁר הוֹצֵאתִיךָ מֵאֶרֶץ מִצְרַיִם" לָמָּה לֹא אָמַר "אֲשֶׁר בְּרֵאתִי שָׁמַיִם וָאָרֶץ"? _____

ב. עַד אֵיזָה דוֹר פּוֹקֵד ה' אֶת עֶוֹן הָאֲבוֹת לְשׁוֹנְאָיו? _____

ג. עַד אֵיזָה דוֹר עוֹשֶׂה ה' חֶסֶד לְאוֹהֲבָיו? מָה לוֹמְדִים מִזֶּה? _____

ד. מִי הֵם "שׁוֹנְאֵי ה'"? מִי הֵם "אוֹהֲבָיו"? _____

ה. מָהִי "שְׁבוּעַת שְׁוֹא" - (תְּנִי דוֹגְמָא) _____

ו. מָהִי "שְׁבוּעַת שְׁקֵר" - (תְּנִי דוֹגְמָא) _____

ז. אֵיךְ אֶפְשֶׁר לְזַכּוֹר תְּמִיד אֶת יוֹם הַשַּׁבָּת? _____

ח. מָה הַטַּעַם לְשִׁמִּירַת שַׁבָּת? _____

ט. מָה הַשְּׂכָר לְכַפּוֹד אָב וָאִם? _____

י. מָה הַהֶבְדֵּל בֵּין חֲמִשָּׁה דְּבָרוֹת רֵאשׁוֹנוֹת וְחֲמִשָּׁה דְּבָרוֹת אַחֲרוֹנוֹת? _____

יא. "וַיֵּרָא הָעָם וַיִּנְעוּ" מָה הֵם רָאוּ(4)? _____

יב. לָפִי דְּבָרֵי מִשָּׁה, מָה הִיְתָה פְּנֵת ה' בְּבוֹאוֹ אֵלֵיהֶם? _____

פְּרֻשֵׁת יִתְרוֹ - דֵּף עֲבוּדָה - פָּרָק כ'

"עֲשֵׂת הַדְּבָרוֹת"

י"ג. לָמָּה אָסְרָה הַתּוֹרָה לְבָנוֹת מִזִּבְחַם בְּאֵבְנֵי גֹזִית?

י"ד. לָמָּה "לֹא תַעֲלֶה בְּמַעֲלֹת עַל מִזְבְּחִי"?

הַסְבִּירִי / אֵיךְ

א. וַיְדַבֵּר אֱלֹקִים אֶת-.....

ב. לֹא יִהְיֶה לְךָ לֹא תַעֲשֶׂה לְךָ

ג. אֱלֹהִים אַחֲרָיִם עַל פְּנֵי

ד. וַעֲשִׂית כֹּל מֵלֹאכֶתֶךָ

ה. בְּרַךְ ה' אֶת יוֹם הַשַּׁבָּת ... וַיִּקְדְּשֵׁהוּ.....

ו. לֹא תִגַּב

ז. וְכֹל הָעַם רֹאִים

פְּרִשֶׁת יִתְרוֹ - דָּף עֲבוּדָה - פָּרָק כ'

"עֲשֵׂת הַדְּבָרוֹת"

ח. כי לבעבור נסות אתכם _____

ט. אלהי פספ, ואלהי זהב _____

Put in English and Translate
לנקד ולתרגם

- א. על שלשם ועל רבעים לשנאי _____
- ב. את אשר ישא את שמו לשוא _____
- ג. זכור את יום השבת לקדשו _____
- ד. למען יארכון ימך _____
- ה. לא תרצה, לא תנאף _____
- ו. ואמתו ושורו וחמרו _____

לתרגם

שתי מלים

פני _____

מצותי _____

מלאכתך _____

ובהמתך _____

בשעריך _____

ימך _____

ועבדו _____

פניכם _____

פְּרָשֶׁת יִתְרוֹ - דָּף עֲבוּדָה - פָּרָק כ'
"עֲשֵׂת הַדְּבָרוֹת"

שתי מלים

ט. שלמיד

י. מזבחי

לתרגם

מנין

א. לשון דין

ב. לשון יחיד

ג. כל זמן שאני קים

ד. מדה טובה יתרה ממדת פורעניות

ה. ל"ט מלאכות

ו. בין אדם לחבירו

ז. דבר הלומד מענינו

ח. קל וחומר

Mishpatim Mitzvos Game Ideas

Categories!

1. Find all the Mitzvot that have to do with giving something to HaShem.
2. Find all the Mitzvot that have to do with numbers of days.
3. Find all the Mitzvot that have to do with numbers of years.
4. Find all the Mitzvot that have to do with holidays.
5. Find all the Mitzvot that have to do with your mouth. Now divide them into three categories:
 - a. saying the right words
 - b. not saying the wrong words
 - c. eating
6. Find all the Mitzvot that have to do with paying someone back. Now divide those into the following categories:
 - a. Paying back the item
 - b. Paying back the regular value
 - c. Paying back double
 - d. Paying back more than double
 - i. Discuss the reasons for each one.
7. Find all the Mitzvot that have to do with damaging someone or something. Divide the pile into damaging someone or something. Now divide the pile into being damaged by someone or something. What do you notice?
8. Find all the Mitzvot that have to do with treating people properly and then find all the mitzvot that have to do with treating animals properly. Which type has more? What do you notice about the Mitzvot? What is similar and what is different?
9. Put all the מצות עשה - positive Mitzvot - on one side and all the מצות לא תעשה on the other side. Count the number of each. Which one has more?

Go Deep

1. Take the chart of all the Mitzvot and find the Pasuk that matches to the Mitzvah. Then read the details about the Mitzvah.
2. Choose one Mitzvah which your family really enjoys. Write what your family likes about this Mitzvah.
3. Choose one Mitzvah that your family will try to do better. Write down how you will try to do this Mitzvah better in the future.

Picture It

1. Choose a mitzvah and draw a picture or cartoon about the Mitzvah.
2. Write a play/skit about one of the Mitzvot.
3. Make a poster board about one of the Mitzvot.

Use the chart for more information about the Mitzvah.



וכי יגף שׁוֹר אִישׁ אֶת שׁוֹר רֵעֵהוּ
וּמֵת וּמָכְרוּ אֶת הַשׁוֹר הַחַי וְחָצוּ
אֶת כֶּסֶפוֹ וְגַם אֶת הַמֵּת יַחְצוּן

כִּי תִקְנֶה עֶבֶד עֲבָרֵי שָׁנִים יַעֲבֹד
וּבְשִׁבְעַת יֵצֵא לְחֻפְשֵׁי חֲנָם

כִּי יִגְנוֹב אִישׁ שׁוֹר אוֹ עֶבֶד אוֹ טָבָח
אוֹ מָכְרוּ חֲמִשָּׁה בָּקָר יִשְׁלֹם
תַּחַת הַשׁוֹר וְאֶרְבַּע צֹאן תַּחַת
הָעֶבֶד

וְכִי יִכֶּה אִישׁ אֶת עֵינָיו עֲבָדוֹ אוֹ אֶת עֵינָיו
אֲמָתוֹ וְשִׁחְתָּהּ לְחֻפְשֵׁי יִשְׁלַחְנוּ תַּחַת
עֵינָיו

כִּי יִבְעַר אִישׁ שְׂדֵה אוֹ כָרֶם
וְשָׂלַח אֶת בְּעִירוֹ וּבְעַר בְּשְׂדֵה
אֲחֵר מִיֵּטֵב שְׂדֵהוּ וּמִיֵּטֵב כָּרְמוֹ
יִשְׁלֹם

וְכִי יִרְיֹב אֲנָשִׁים וְהִכָּה אִישׁ אֶת
רֵעֵהוּ בְּאֶבֶן אוֹ בְּאֶגְרֹף וְלֹא יָמוּת
וְנָפַל לְמִשְׁכָּב
אִם יָקוּם וְהִתְהַלֵּךְ בַּחוּץ עַל מִשְׁעַנְתּוֹ
וְנָקָה הַמִּכָּה רַק שִׁבְתּוֹ יִתֵּן וְרָפָא
יִרְפָּא

כִּי יִתֵּן אִישׁ אֶל רֵעֵהוּ כֶּסֶף אוֹ
כֵּלִים לְשִׁמְרָה וְגִנֹּב מִבֵּית הָאִישׁ
אִם יִמָּצֵא הַגֹּנֵב יִשְׁלֹם שְׁנַיִם

וְכִי יִגַּח שׁוֹר אֶת אִישׁ אוֹ אֶת אִשָּׁה
וּמֵת סָקוּל יִסְקַל הַשׁוֹר וְלֹא יֵאָכַל אֶת
בְּשָׂרוֹ וּבַעַל הַשׁוֹר נָקִי

וְכִי יִשְׁאַל אִישׁ מֵעַם רֵעֵהוּ
וְנִשְׁבַּר אוֹ מֵת בְּעַלְיוֹ אֵין עִמּוֹ
שְׁלֹם יִשְׁלֹם

וְכִי יִפְתַּח אִישׁ בּוֹר אוֹ כִּי יִכְרֶה אִישׁ
בּוֹר וְלֹא יִכְסֹנוּ וְנָפַל שָׁמָּה שׁוֹר אוֹ
חֲמוֹר
בַּעַל הַבּוֹר יִשְׁלֹם כֶּסֶף יִשְׁיֵב לְבַעְלָיו
וְהַמֵּת יִהְיֶה לוֹ

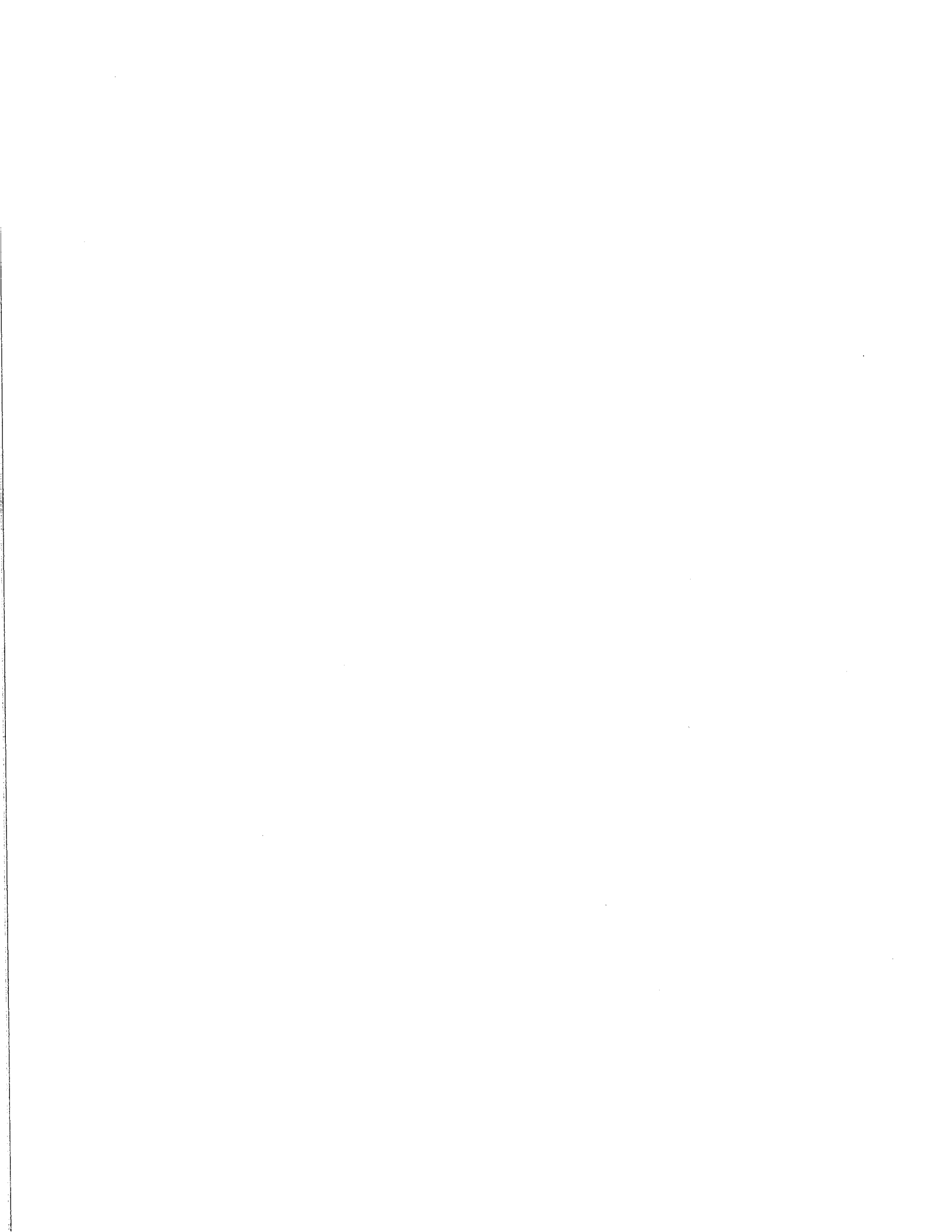

Should you buy a Hebrew slave,
he shall work [for] six years,
and in the seventh [year], he
shall go out to freedom without
charge.

And if a man's bull strikes his
friend's bull and it dies, they shall
sell the live bull and divide the
money received for it, and they
shall also divide the dead body.

And if a man strikes the eye of
his manservant or the eye of his
maidservant and destroys it, he
shall set him free in return for
his eye.

If a man steals a bull or a lamb and
slaughters it or sells it, he shall
pay five cattle for the bull or four
sheep for the lamb.

And if men quarrel, and one strikes the
other with a stone or with a fist, and he
does not die but is confined to [his]
bed, if he gets up and walks about
outside on his support, the assailant
shall be cleared; he shall give only
[payment] for his [enforced] idleness,
and he shall provide for his cure.

If a man leads his animals into a
field or a vineyard, or lets his
animal loose and it eats in
another's field, the best of his
field or the best of his vineyard he
shall pay.

And if a bull gores a man or a
woman and [that one] dies, the
bull shall surely be killed, and
its flesh shall not be eaten, and
the owner of the bull is clear.

If a man gives his neighbor money
or articles for safekeeping, and it
is stolen from the man's house, if
the thief is found, he shall pay
twofold.

And if a person opens a pit, or if a
person digs a pit and does not
cover it, and a bull or a donkey
falls into it, the owner of the pit
shall pay; he shall return money to
its owner, and the dead body shall
be his.

And if a person borrows [an
animal] from his neighbor and it
breaks a limb or dies, if its owner
is not with him, he shall surely
pay.

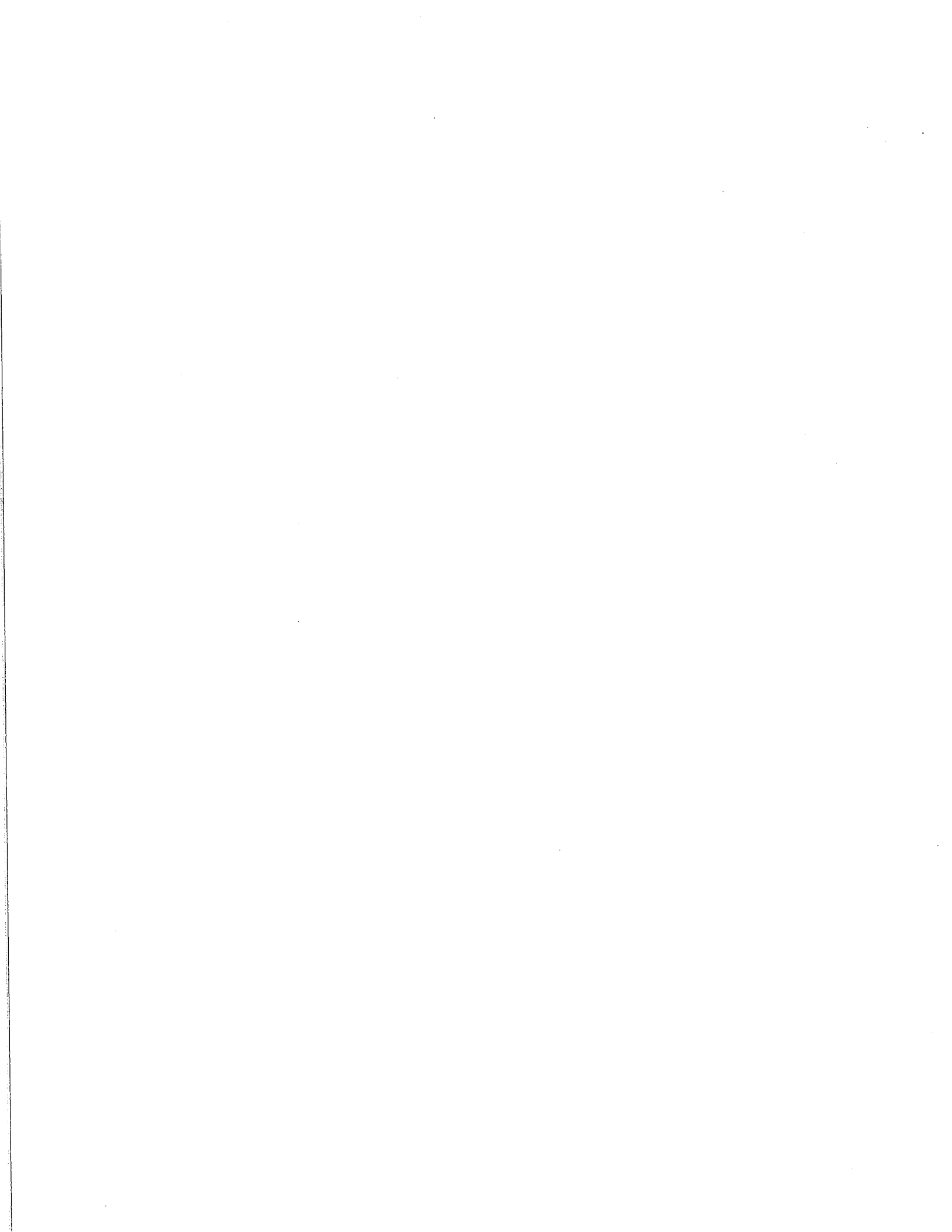

וְגַר לֹא תוֹנֶה וְלֹא תִלְחָצֶנּוּ כִּי
גֵרִים הֵייתֶם בְּאֶרֶץ מִצְרַיִם

בְּכוֹר בְּנֵיךָ תָּתוּן לִי

כָּל אֱלֻמָּנָה וְיִתּוּם לֹא תַעֲנוּן

כִּן תַעֲשֶׂה לְשִׂרְךָ לְצִאֲנֶךָ שִׁבְעַת
יָמִים יִהְיֶה עִם אָמוּ בַיּוֹם
הַשְּׁמִינִי תָתוּן לִי

כִּי תֵצֵא אִישׁ וּמִצָּאָה קִצִּים
וְנֹאכַל גְּדִישׁ אוֹ הַקָּמָה אוֹ הַשְּׂדֵה
שָׁלֵם יִשְׁלַם הַמִּבְעֵר אֶת הַבְּעֵרָה

וּבָשָׂר בַּשְּׂדֵה טָרְפָה לֹא תֹאכְלוּ
לְכָלֵב תִּשְׁלַכּוּן אֹתוֹ

אִם חָבֵל תַּחְבֹּל שְׁלֵמַת רֵעֶךָ עַד
בֹּא הַשֶּׁמֶשׁ תִּשְׁיָבֶנּוּ לוֹ

וְאִנְשֵׁי קֹדֶשׁ תִּהְיוּן לִי

אֱלֹהִים לֹא תִקְלַל וְנָשִׂיא בְּעַמֶּךָ
לֹא תֹאֵר

לֹא תִשָּׂא שִׁמְעַ שְׂוֵא



And you shall not mistreat a stranger, nor shall you oppress him, for you were strangers in the land of Egypt.

You shall not oppress any widow or orphan.

If a fire goes forth and finds thorns, and a stack of grain or standing grain or the field be consumed, the one who ignited the fire shall surely pay.

If you take your neighbor's garment as security, until sunset you shall return it to him.

You shall not curse a judge, neither shall you curse a prince among your people.

The firstborn of your sons you shall give to Me.

So shall you do with your cattle and with your sheep: seven days it shall be with its mother, on the eighth day you may give it to Me.

Flesh torn in the field you shall not eat; you shall throw it to the dog.

And you shall be holy people to Me.

You shall not accept a false report.

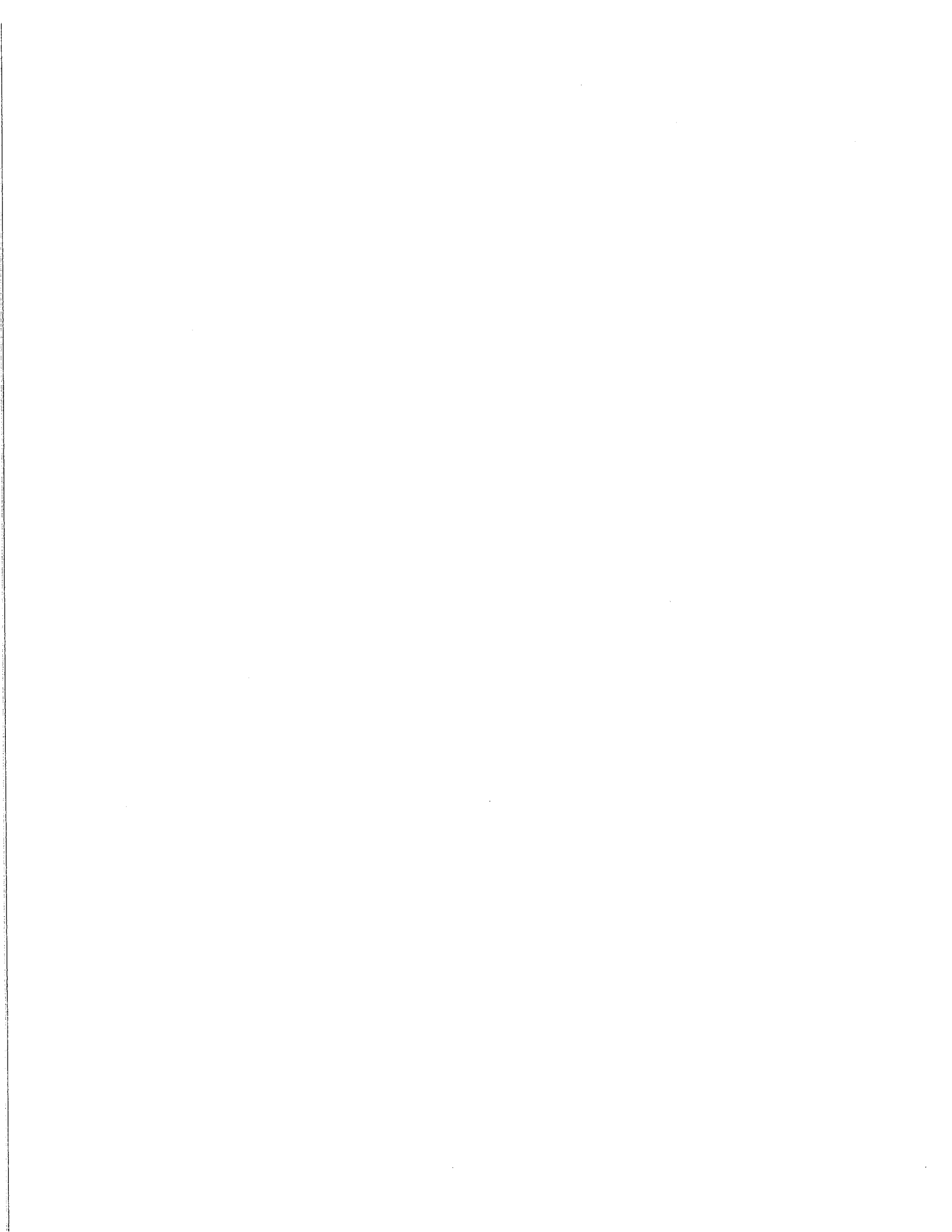

לֹא תִהְיֶה אַחֲרֵי רַבִּים לְרַעַת

כִּי תִפְגַּע שׁוֹר אִיבָה אוֹ חֲמֹרוֹ
תַּעַה הַשֵּׁב תִּשְׁיבֵנוּ לוֹ

מִדְבַר שֶׁקֶר תִּרְחַק

כִּי תִרְאֶה חֲמֹר שֹׁנֵאָה רִבִּץ
תַּחַת מַשָּׂאוֹ וְחִזְלָתָּ מֵעֹזֵב לוֹ
עֹזֵב תִּעֲזֹב עִמּוֹ

וּבְכָל אֲשֶׁר אָמַרְתִּי אֵלֵיכֶם
תִּשְׁמְרוּ

לֹא תִטֶּה מִשְׁפָּט אֲבִינֶךָ בְּרִיבוֹ

יִרְאֵשִׁית בְּכוֹרֵי אֲדָמָתְךָ תָּבִיא
בֵּית ד' אֱלֹקֶיךָ

וְשִׁחַד לֹא תִקַּח כִּי הַשְׁחַד
יַעֲזֹר פְּקָחִים וַיִּסְלַף דְבָרֵי
צְדִיקִים

לֹא תִשְׁתַּחֲוֶה לְאֱלֹהֵיהֶם וְלֹא
תַעֲבֹדֵם

וְגֵר לֹא תִלְחָץ וְאַתָּם יִדְעֻתֶם
אֶת נַפְשׁ הַגֵּר כִּי גֵרִים הֵייתֶם
בְּאֶרֶץ מִצְרַיִם



If you come upon your enemy's bull or his stray donkey, you shall surely return it to him.

You shall not follow the majority for evil.

If you see your enemy's donkey lying under its burden would you refrain from helping him? You shall surely help along with him.

Distance yourself from a false matter.

You shall not pervert the judgment of your poor man in his lawsuit.

Concerning all that I have said to you, you shall guard.

You shall not accept a bribe, for a bribe will blind the clear sighted and corrupt words that are right.

The choicest of the first fruits of your soil you shall bring to the house of the L-rd, your G-d.

And you shall not oppress a stranger, for you know the feelings of the stranger, since you were strangers in the land of Egypt.

You shall not bow down before their gods.



וְשַׁלַּח פְּעָמַיִם בַּשָּׁנָה יִרְאֶה כָּל
זְכוּרָה אֶל פְּנֵי הָאֵדֹן ד'

וְשַׁלַּח שָׁנַיִם תִּזְרַע אֶת אֶרְצָה וְאֶסְפָּתָה
אֶת תְּבוּאָתָהּ

רֵאשִׁית בְּכוּרֵי אֲדָמָתְךָ תָּבִיא בֵּית
ד' אֶלְלִקִּיךָ

שֵׁשֶׁת יָמִים תַּעֲשֶׂה מַעֲשֵׂיךָ וּבַיּוֹם
הַשְּׁבִיעִי תִשְׁבֹּת לְמַעַן יָנוּחַ שׁוֹרְךָ
וְחֲמֹרְךָ וַיִּנְפֹּשׂ בֶּן אֲמָתְךָ וְהִגֵּר

לֹא תִבְשָׁל גְּדִי בְחֵלֶב אִמּוֹ

וְשֵׁם אֱלֹהִים אַחֲרַיִם לֹא תִזְכִּירוּ לֹא
יִשְׁמַע עַל פִּיךָ

וְעַבְדְּתֶם אֶת ד' אֶלְלִקִּיכֶם וּבִרְךָ אֶת
לַחֲמֹה וְאֶת מִימֵיךָ וְהִסְרֹתִי מִחֲלָה
מִקִּרְבְּךָ

שָׁלַח רִגְלִים תִּחַג לִי בַשָּׁנָה

לֹא תִכְרֹת לָהֶם וְלֹאֲלֹהֵיהֶם בְּרִית

אֶת חַג הַמִּצּוֹת תִּשְׁמֹר שְׁבַעַת יָמִים
תֹּאכַל מִצּוֹת

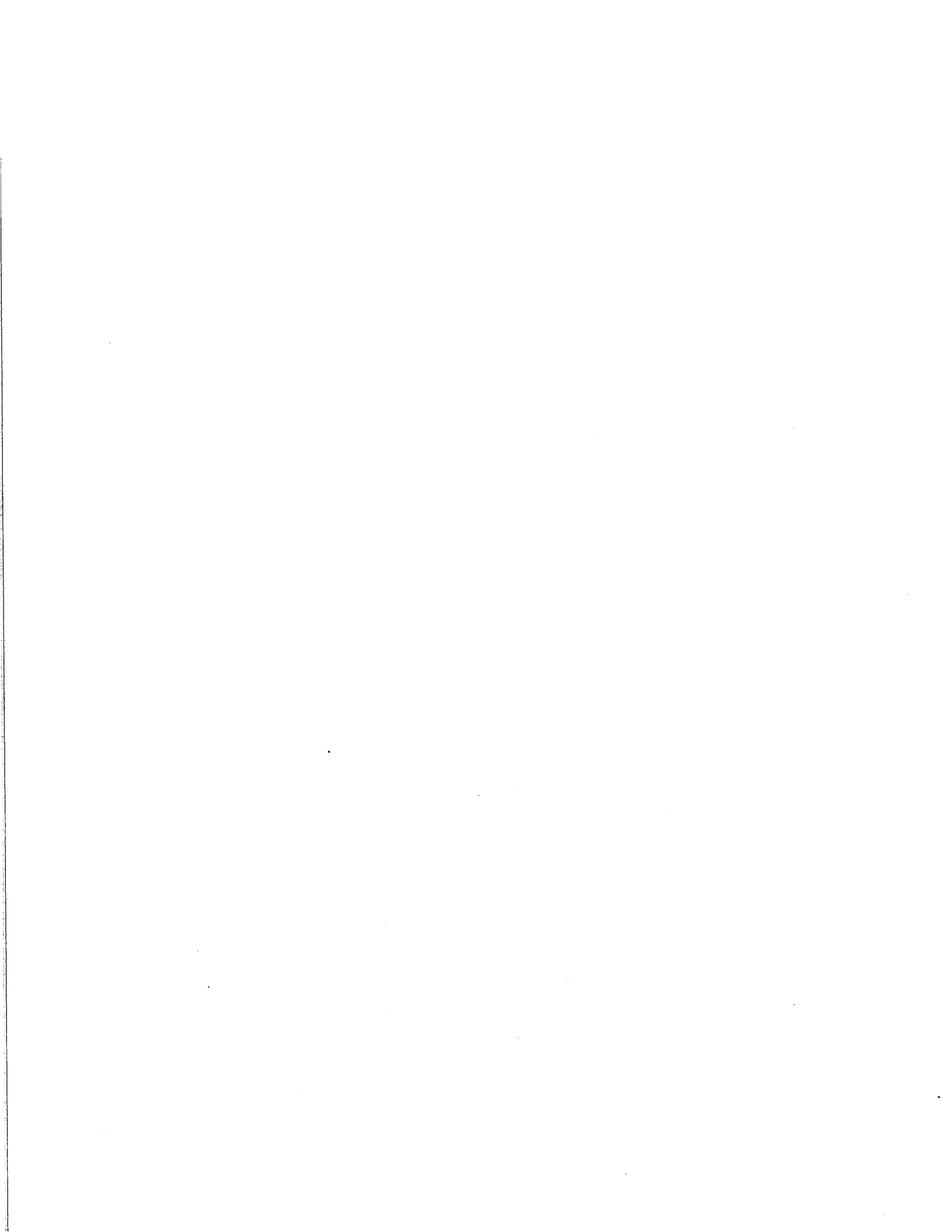

Six years you may sow your land and gather in its produce.

Three times during the year, all your males shall appear before the Master, the L-rd.

Six days you may do your work, but on the seventh day you shall rest, in order that your ox and your donkey shall rest, and your maidservant's son and the stranger shall be refreshed.

The choicest of the first fruits of your soil you shall bring to the house of the L-rd, your G-d.

The name of the gods of others you shall not mention; it shall not be heard through your mouth.

You shall not cook a kid in its mother's milk.

Three times you shall slaughter sacrifices to Me during the year.

And you shall worship the L-rd, your G-d, and He will bless your food and your drink, and I will remove illness from your midst.

You shall observe the festival of unleavened bread; for seven days you shall eat unleavened bread.

You shall not form a covenant for them or for their gods.

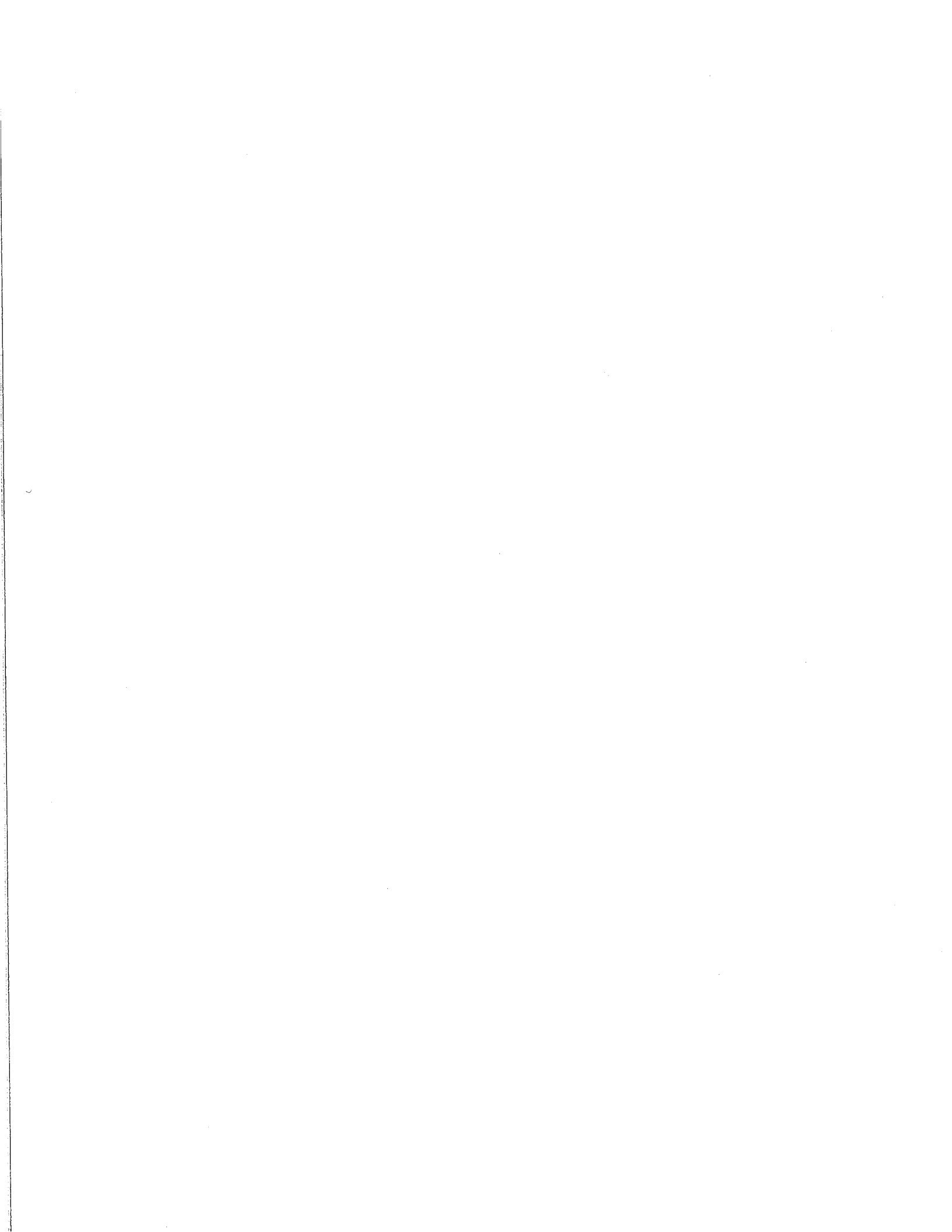

תרומה כה:א-כב

מבחן

בס"ד

שם _____

על מי (מה) נאמר

.....לא יסרו ממנו.....ועשו.....
.....ארכה.....ארכו.....
.....סככים בכנפיהם.....תצפנו.....
.....אתן אליה.....תצפנו.....
.....ונועדתי לך שם.....לא יסרו ממנו.....

איך כתוב בפסוק

You Shall Cover It [2].....

Inside And Out [2].....

You Shall Cover It [1].....

You Shall Pour [Cast] For It [2].....

You Should Put The Poles In The Rings [4].....

You Shall Make Them By Hammering [3].....

Spreading Their Wings Upward [3].....

They Shall Be Facing Each Other [4].....

You Shall Put The תוֹרָה [3].....

I Will Meet With You There [3].....

צְמַר צְבוּעַ בְּדָם חֲלֹזֹן - _____

מה הגמטריא של "תחש"? _____ למה זה מרמז [HINT]? _____

מה ארך הארון? _____ רחבו? _____ קמתו? _____

במה מצפים את הארון? _____ איפה מצפים אתו? _____

מה עושים על הארון סביב? _____

ממה עושים את בדי הארון? _____ במה מצפים אתם? _____

איפה נותנים את הבדים? _____ למה? _____

איך כתוב שאסור להסיר את הבדים מן הארון? _____

מה ארך הכפרת? _____ רחבה? _____ עוביה? _____

מה לומדים מן המלים "מן-הכפרת תעשו את-הכרובים"? _____

לאן יפנו [WILL FACE] פני הכרובים? 1. _____

2. _____

מאיפה ידבר ד' את משה?

רש"י ה: ד"ה "תחשים"

על מי (מה) נאמר

.....הָיָו לָהּנֶשֶׁט

.....הָיָו לָהּנֶלֶו

איך כתוב ברש"י

A Type Of Animal [2].....

It Had Many Colours [4].....

It Is Happy And Proud [2].....

It Only Existed [Was Alive] At That Time [4].....

איך מתאר [DESCRIBE] רש"י את התחש?

-1.
-2.
-3.

איך מתרגם אונקלוס את המלה "תחש"?

רש"י ה: ד"ה "ועצי שטים"

על מי (מה) נאמר

.....וְנִטְעָםלִיטְלִים עִמָּהֶם

.....וְנִטְעָםלִיטְלִים עִמָּהֶם

איך כתוב ברש"י

And He Brought Trees [2].....

From Where Did They Have [3].....

He Commanded His Sons To Take Them [3].....

That They Were Going To Build [2].....

.....מֵה רָאָה יַעֲקֹב אֲבִינוּ?

.....מֵה נָטַע יַעֲקֹב אֲבִינוּ? אֵיפֹה הוּא נָטַע אוֹתָם?

.....מֵה הָיָה קִשְׁיָה לְרִשְׁי?

.....מֵה תְּשׁוּבָתוֹ?

רש"י יא: ד"ה "מבית ומחוץ תצפנו"

על מי (מה) נאמר

שְׁנַיִם..... וְחִפָּה שְׁפָתוֹ.....

נָתַן..... וְחִפָּה שְׁפָתוֹ.....

איך כתוב ברש"י

And A Bottom [1].....

And The Other Golden One Into The Wooden One [5].....

And They Were Open At The Top [2].....

He Covered The Upper Rim [3].....

מִי עָשָׂה אֶת הָאָרוֹן? כַּמָּה אַרְנוֹת הוּא עָשָׂה?

מָה הָיָה לְכָל אָרוֹן?

אֵיךְ כָּתוּב שֶׁהָאָרוֹת לֹא הָיוּ מְכוּסִים מִלְמַעְלָה?

רש"י יח: ד"ה "מקשה תעשה אתם"

על מי (מה) נאמר

שֶׁלֹא תַעֲשֶׂם..... וְתַחְבְּרֵם.....

וְתַחְבְּרֵם..... הֵטֵל.....

איך כתוב ברש"י

And Shape The "Angels" Out Of The Parts That Stick Out [4].....

And Then Attach Them [1].....

Do Not Make Them Separately [4].....

In Old French [1].....

אֵיךְ אֵין לַעֲשׂוֹת אֶת הַכְּרוֹבִים?

אֵיךְ קוֹרְאִים לְמַעֲשֵׂה צוּרְפִים בְּלַעַז?

אֵיךְ עוֹשִׂים בְּלִיטוֹת בְּקִצּוֹת הַכַּפְּרֹת?

מִנֵּין יָדַע בְּצִלְאֵל לַעֲשׂוֹת גִּי (שְׁלִשָּׁה) אַרְנוֹת? (שְׁפָתֵי חַכְמַיִם)

מה הפירוש של "הָאָרוֹן נִשָּׂא אֶת נִשְׂאָיו"?

אילו נסים היו בארון ובנפֶּרֶת?

1.

2.

מדוע בכל מלאכת המשכן כתוב "וְעָשִׂיתָ" אבל אצל הארון כתוב "וְעָשׂוּ"? (כלי יקר)

(3)

(2)

מה הם שלשה הכתרים? (1)

למה זר הזהב של הארון הוא סמל?

מנין לומדים ש-

1. תלמיד חכם צריך להיות טוב בלב וגם טוב במעשים?

2. יש לתומכי תורה [PEOPLE WHO SUPPORT OTHERS LEARNING] עבודה חשובה ביותר?

3. ד' חס [HAS PITY; CARES ABOUT] על ממונם של ישראל?

זזה

1. נפֶּרֶת

2. בָּדִים

3. פְּרָצוּפֵי תִּינוּקוֹת

4. הַכִּנָּפִים

5. כְּרוּבִים

6. טַבְּעוֹת

7. אָרוֹן זָהָב פְּנִימִית

8. זֶר זָהָב

9. לוּחוֹת

10. אָרוֹן זָהָב חִצוֹנִית

11. אָרוֹן עֲצֵי שִׁטִּים

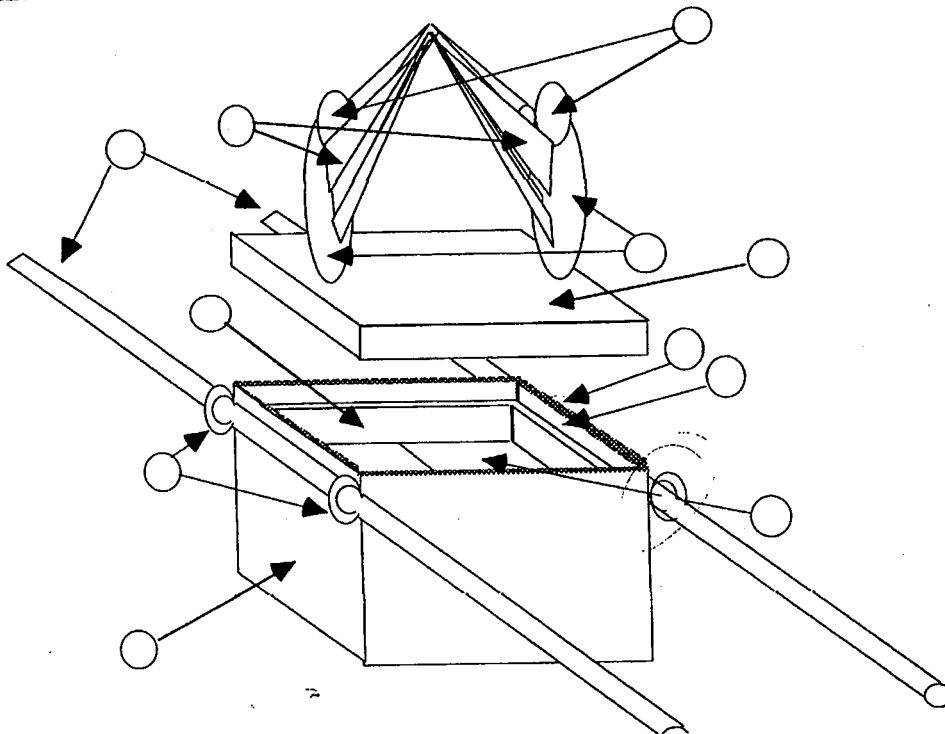

תרומה כו

בס"ד

מבחן

מס. _____

שם _____

על מי (מה) נאמר

מְבָרִיחַ	תְּהִיַּן חִבְרַת
וַיְהִים זָהָב	מִקְבִּילוֹת
וְהִבְדִּילָהּ לָכֶם	לְכִסּוֹת
מַעֲשֵׂה רֶקֶם	מְשֻׁלְבֹת
וַיִּצְקֵת לָהֶם	יְדִתִּיו

איר כתוב בפסוק

- The Work Of A Weaver [2].....
- All The Curtains Shall Have The Same Size [4].....
- The Loops Shall Be Directly Across From Each Other [5].....
- Eleven Curtains [3].....
- The Boards Should Be Vertical (Standing Up) [1]..
- There Shall Be Two Pegs For Each Board [4].....
- For The Backside Of The **משכן** In The West [3].....
- Crossing From One End To The Other [5].....
- You Shall Put The Table Outside The Dividing Curtain [5].....
- The Work Of An Embroiderer [2].....

כַּמָּה יְרִיעוֹת עָשׂוּ לִירִיעוֹת הַמִּשְׁכָּן? _____ לִירִיעוֹת הָאֹהֶל? _____

בְּכַמָּה אַמּוֹת הֵיטָה אֲרָכָה יְרִיעוֹת הָאֹהֶל מִירִיעוֹת הַמִּשְׁכָּן? _____

בְּכַמָּה אַמּוֹת הֵיטָה רְחֹבָה יְרִיעוֹת הָאֹהֶל מִירִיעוֹת הַמִּשְׁכָּן? _____

בְּמָה חִבְרוּ אֶת שְׁתֵּי הַחוּבְרוֹת? 1. _____ 2. _____

הַמִּכְסָּה שֶׁמַּעַל יְרִיעוֹת הַמִּשְׁכָּן נִקְרָא: יְרִיעוֹת הָאֹהֶל כִּי _____

מִכְסָּה זֶה גַם נִקְרָא: יְרִיעוֹת _____ כִּי _____

מֵאִיזָה חוּמֵר נַעֲשׂוּ שְׁתֵּי הַמִּכְסּוֹת הָעֲלִיוֹנוֹת שֶׁל הַמִּשְׁכָּן?

1. _____

2. _____

מֵאִיזָה חוּמֵר נַעֲשׂוּ הַקְּרָשִׁים? _____ הָאֲדָנִים? _____

עַל כַּמָּה עַמּוּדִים תְּלִינָה [HANG] הַפְּרָכֶת? _____ הַמִּסְרָה? _____

מֵה עוֹמֵד בְּקֶדֶשׁ הַקְּדוּשִׁים? _____

מֵה עוֹמְדִים בְּקֶדֶשׁ? 1. _____ 2. _____ 3. _____

בְּאִיזוֹ רֹחַ [DIRECTION] עֹמֵד הַשְּׁלַחַן? _____ הַמְּנוּרָה? _____

מֵאִיזָה חוּמֵר נַעֲשׂוּ אֲדָנֵי עַמּוּדֵי הַפְּרָכֶת? _____ הַמִּסְרָה? _____

רש"י תרומה כו:יד ד"ה "מכסה לאהל"
על מי (מה) נאמר

למעלה ממנו.....
לא היו מכסין.....
א"כ כתוב ברש"י

And Even Another Cover Above That Cover [4].....
It Was All One Covering [3].....
They Only Covered The Roof [6].....
This Is The Opinion Of [2].....

כמה מכסאות נוספות [ADDITIONAL] היו על יריעות האהל -
לפי רבי נחמיה? רבי יהודה?

מה היה ארך מכסאות אלו?
אלו דברי רחב?

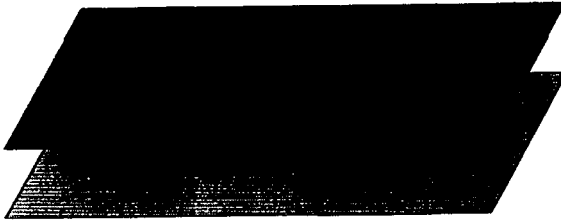

אלו דברי

רש"י תרומה כו:טו-ל ד"ה "ועשית את הקרשים"
על מי (מה) נאמר

ונטע.....
להעלתם עמם.....
א"כ כתוב ברש"י

Just Like It Is Said [2].....

The פסוק Should Have Said [3]

To Command Them To Make [3].....

What Does It Mean? [1].....

במה שונה [DIFFERENT] פסוק כה:י מן הפסוקים האחרים?
מה למדנו על זה?

במה שונה פסוק כו:טו מן הפסוקים האחרים?

מה זה בא ללמד אתנו בענין קרשים אלו?

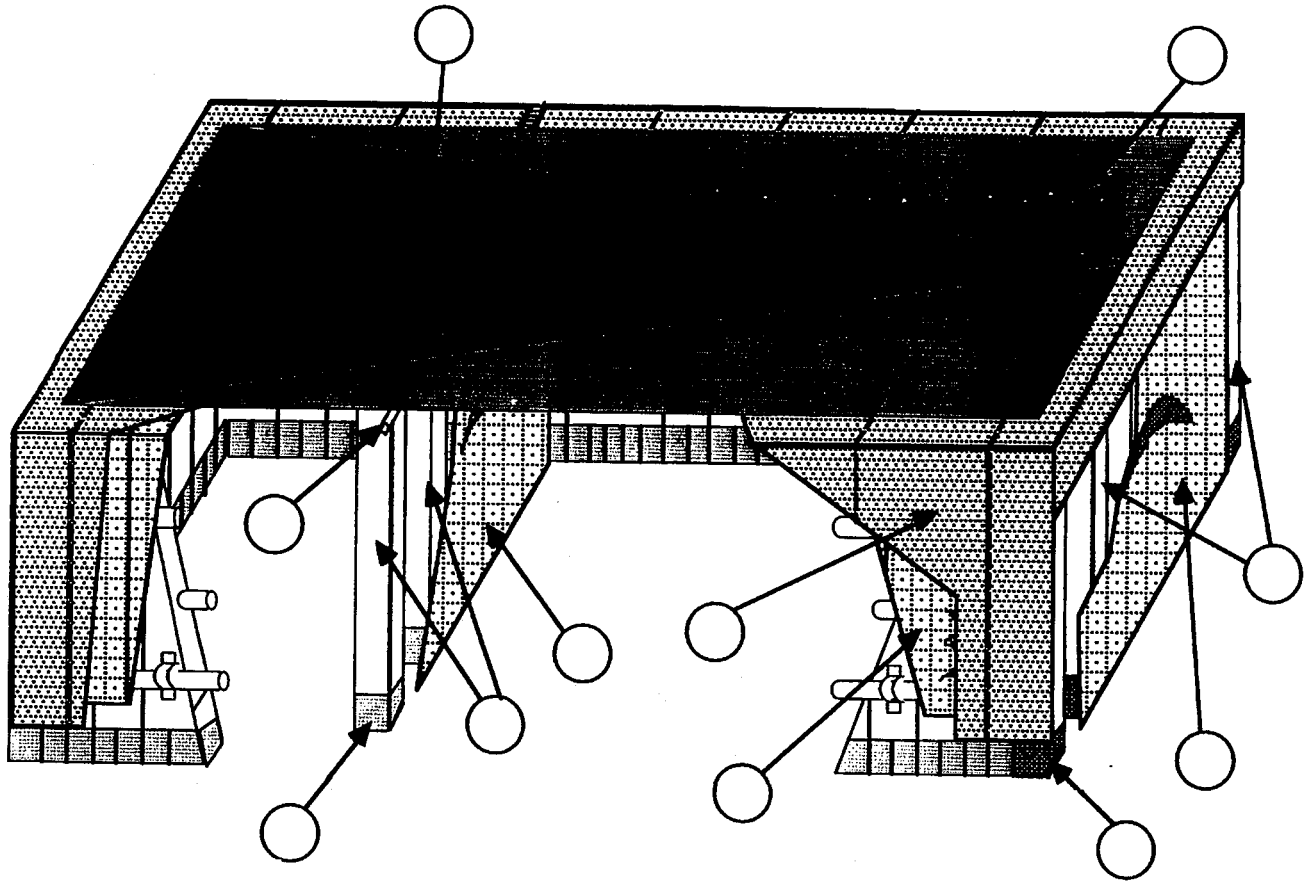

זזה

1. יריעות המשכן
2. פרֶכֶת
3. אֲדָנֵי כֶסֶף
4. כְּלוֹנס
5. עוֹרוֹת אֵילִים מְאֻדָּמִים
6. מִסָּךְ
7. יריעות האהל
8. עַמּוּדֵי הַמִּסָּךְ
9. עוֹרוֹת תְּחָשִׁים
10. אֲדָנֵי נְחֹשֶׁת
11. עַמּוּדֵי הַפְּרֶכֶת

בהצלחה!



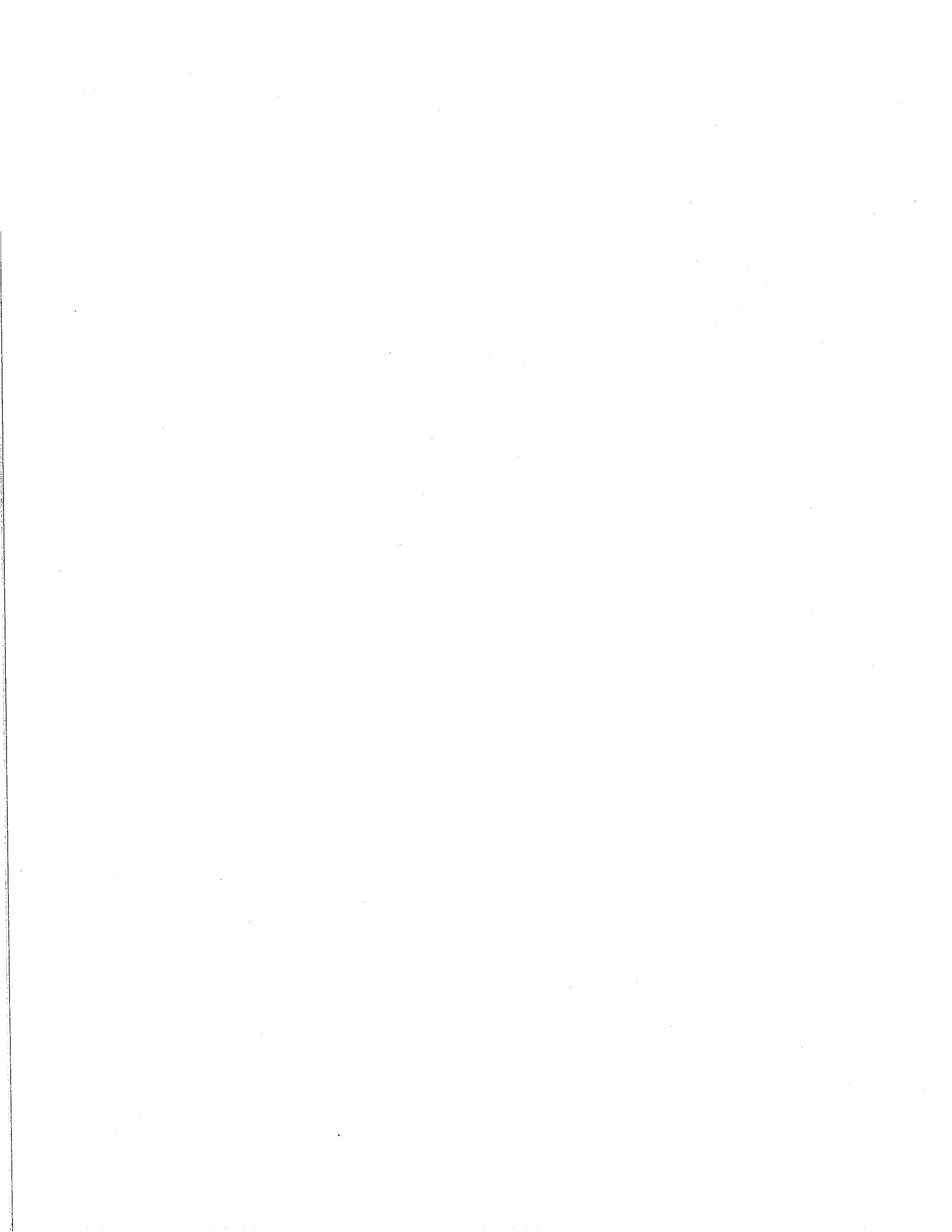

תרומה כז (ל:א-יז, יז-כא, לח:ח)

מבחן

מס. _____

בס"ד

שם _____

על מי (מה) נאמר

פרק כז

.....	וְחִשְׁקֵיהֶם.....	לְדָשְׁנוּ.....
.....	מַעֲשֵׂה רַקִּים.....	כְּאֲשֶׁר הָרָאָה אֶתְךָ.....
.....	וְרִחְצוּ מִמֶּנּוּ.....	וְהָיָה לְבֵתִים.....
.....	לוֹ וּלְזָרְעוֹ.....	לְשֵׂאת אֹתוֹ בַּהֲמָה.....
.....	אֲשֶׁר צָבְאוּ.....	וְכָפָר.....

איך כתוב בפסוק

פרק כז

It Shall Be Square [2].....

You Shall Make Its Pots To Remove Its Ashes [3].....

A Screen, The Work Of Copper Netting [4].....

On The South Side [3].....

And Their Bands (Belts) Shall Be Of Silver [2].....

ל:א-יז, יז-כא, לח:ח

Its Top And Its Walls All Around [5].....

When He Cleans The Lamps [3].....

He Shall Make An Atonement [With The Blood] On Its Corner Pieces [3]

.....

Before They Come Near [1].....

Who Gathered Together [2].....

אילו מלים נראות מיותרות ב-כז:א?

מה הם שמותיו השונים של המזבח הגדול ומדוע נקרא בשמות אלה?

1. _____ מפני _____

2. _____ מפני _____

3. _____ מפני _____

4. _____ מפני _____

מה הם השמות של שנים מקלי המזבח ולא יזוה צורך השתמשו בכל אחד מהם?

1. _____ - _____

2. _____ - _____

מה ארכה של החצר? _____ רחבה?

למה יש צורך לקלעים? 1. _____

2. _____

3. _____

מה גבהם של הקלעים - לפי רבי יהודה? _____ לפי רבי יוסי?

מה קשה בפירוש של רבי יוסי?

איך פותר רבי יוסי את קשי זה?

מה הם שמותיו השונים של המזבח הקטן ומדוע נקרא בשמות אלה?

1. _____ מפני _____

2. _____ מפני _____

3. _____ מפני _____

הזר הזהב של מזבח הקטרת הוא סמל של - כתר

מתי הקטירו את הקטרת בכל בקר?

מתי הקטירו את הקטרת בכל ערב?

מה אסור להעלות על מזבח הקטרת? 1. _____

2. _____

3. _____

מה עוד אסור לעשות על מזבח הקטרת?

במה יכפר אהרן במזבח הקטרת פעם אחת בשנה?

מתי? _____ איפה?

מתי צריכים הכהנים לרחץ את ידיהם ואת רגליהם?

1. _____

2. _____

תסביר את הלימוד של "גזרה שוה".

כז:א רש"י ד"ה "ועשית את המזבח וגו'"

על מי (מה) נאמר

כָּאן..... (1) כָּאֲרָכּוּ.....

לְהֵלֵן..... (2) כָּאֲרָכּוּ.....

איך כתוב ברש"י

Here [מזבח העולה], Also [2]

How Do I Explain [Understand]? [3].....

Its Height Is Twice Its Length [4].....

Just Like Over There [מזבח הזהב] [2].....

לפי רבי י'הודה, מה קומת מזבח הנחשת?

מנין הוא לומד את זה?

לפי רבי יוסי, מה קומת מזבח הנחשת?

מאילו מלים שוות לומד רבי יוסי את הדין שלו? " " " "

תסביר את הלימוד של רבי יוסי.

מה קשה בפירוש של רבי יוסי?

איך פותר [SOLVE] רבי יוסי את קשי זה?

לח:ח רש"י ד"ה "במראת הצבאת...ויולדות שם"

על מי (מה) נאמר

אוֹתָן..... יְגַעִים.....

אֵלֶּי חֲבִיבִין עָלַי..... וּמְשַׁדְּלֵתוּ.....

איך כתוב ברש"י

He Was Disgusted With Them [3].....

I Am More Beautiful Than You [3].....

I Love These More Than Everything Else [5].....

When They Would Make Themselves Beautiful [2].....

מה חשב משה על מתנה זו?

מדוע?

מדוע אהב ד' מתנה זו מכל המתנות האחרות של ב"י?

1. (רש"י)

2.

למה נעשה הכיור מן המראות?

זוהר

1. מזבֵּחַ הָעוֹלָה
2. קֹדֶשׁ הַקְּדוּשִׁים
3. אָרוֹן הָעֵדוּת
4. מִסְכַּת פֶּתַח הָאֹהֶל
5. קַרְשֵׁי הַמִּשְׁכָּן
6. קֹדֶשׁ (אֹהֶל)
7. מִסְכַּת שַׁעַר הַחֲצַר
8. מִזְבֵּחַ הַקְּטָרֹת
9. פְּרָכֶת
10. כָּבֶשׂ
11. חֲצַר הַמִּשְׁכָּן
12. כִּיּוֹר
13. שֻׁלְחָן
14. קַלְעֵי הַחֲצַר
15. מְנוּרָה

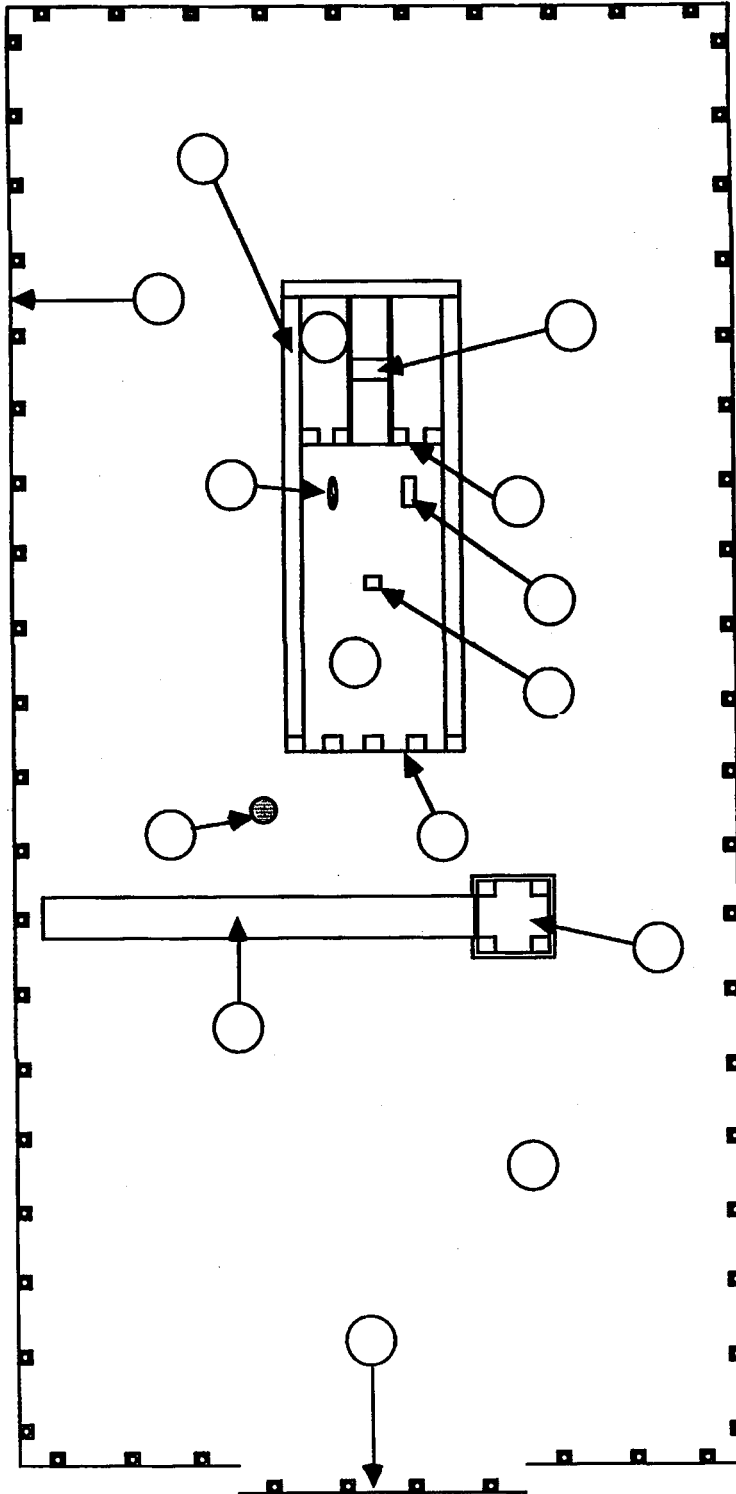

- 7. זערה
- 6. מקבץ
- 5. מעורכה
- 4. מזלג
- 3. פופכ
- 2. קרן
- 1. סיר
- 13. פד
- 12. מחממה
- 11. פגוש
- 10. מזרק
- 9. יסוד
- 8. טבעת

זוהי:

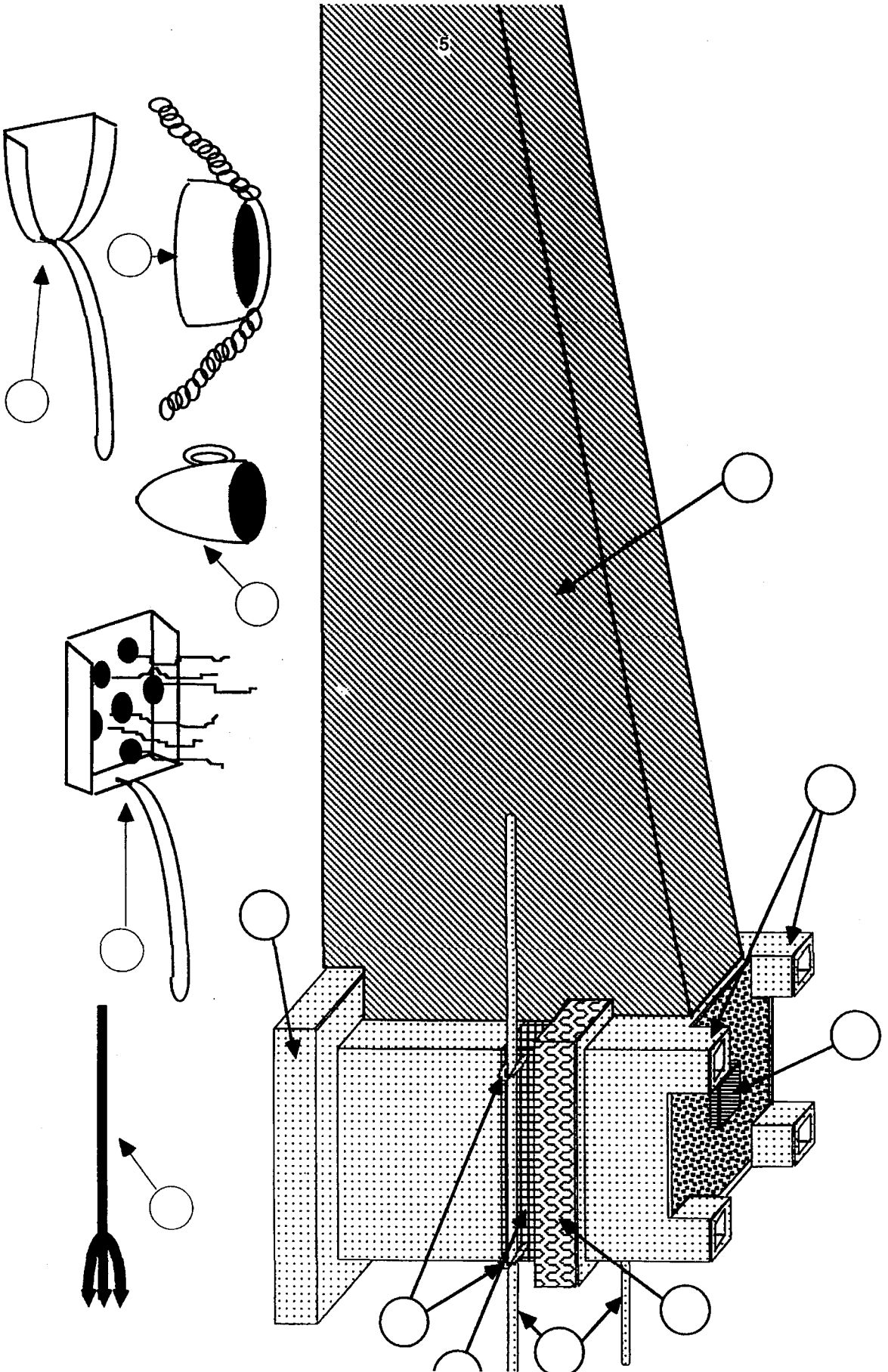

הרב מרדכי חיים הכהן שטיין, כל הזכויות נשמרות - TORONTO © 2001



פרשת כי-תשא

פרק כ

אחצית השקל והכיוור

1 פסוק י"ג - מה לומדים מ"ולא יהיה בהם נגף"? *What do we learn from "there shall be no plague"?*

2 פסוק י"ג - מה לומדים מ"זה יתנו"? *What do we learn from "this shall they give"?*

3 פסוק י"ד - מה לומדים מ"מבן עשרים שנה ומעלה"? *What do we learn from "from 20 years and upwards"?*

4 פסוק י"ט - איך עשו רחיצת ידים ורגלים? *How did the Kohanim wash their hands and feet?*

5 פסוק כ - מתי נכנס כהן לאהל מועד? *When did the Kohen enter the Ohel Moed?*

6 פסוקים כ-כ"א - מה העונש לכהן שעובד עבודה בלי רחיצת ידים ורגלים? *What is the punishment for a Kohen that serves without washing his hands and feet?*

פרשת כי-תשא

פרק י

אנחנו / המשיחה

1) פסוקים כ"ג-כ"ד - איזה בשמים היו בשמן המשחה? *Which spices were in the Shemen Hamishchah?*

2) פסוק כ"ד - כמה שמן זית היה לשמן המשחה - ואיך השתמשו עם זה? *How much oil went into the Shemen Hamishcha - and what exactly did they use the oil for?*

3) פסוק כ"ו - איך עשו המשיחות במשכן - ואיך עושים המשיחה למלך? *How did they do the anointing of the Mishkan and how did they do the anointing of the king?*

4) פסוק כ"ט - לאחר המשיחה נעשית הכלי שרת קדש ["קדושת הגוף"] - כתוב ד' הלכות שיש להכלי שרת לאחר שנמשח בשמן המשחה? *After the anointing the Klei Shares [Mishkan-vessel] becomes holy. In what 4 ways is it considered holy?*

5) פסוק ל"א - מה לומדים ממה שכתוב ששמן המשחה הוא "לדורותיכם" "to your generations"? *What do we learn from "to your generations"?*

6) פסוקים ל"ב-ל"ג - איזה ב' עבירות אפשר לעשות עם שמן המשחה? ומה העונש בהם? *Which two aveiros are associated with the Shemen Hamishcha, and what are their punishment?*

פרשת כי-תשא

פרק ל-לא

הקטורת ושלבת

1) פסוק ל"ד - מה זה "חלבנה" - ומה לומדים מזה? *What is Chelbna - and what do we learn from here?*

2) פסוק ל"ז - איזה עבירה שייך לקטורת? *Which aveirah could be done with the Ketores?*

3) פסוק ל"ח - מתי מותר ליחיד לעשות הקטורת? *When is it permitted for an individual to make the Ketores?*

4) פסוק ו' - מי הם השנים שעשו את המשכן? *Who were the two builders of the Mishkan?*

5) פסוק י' - מה הם בגדי השרד? *What were the Bigdei Hasrad?*

6) פסוק י"ד - מתי "מחלליה מות יומת" ומתי "ונכרתה הנפש"? *When is Chillul Shabbos punishable with execution? and when is it Kares?*

7) פסוק ט"ו - מה לומדים מ"שבת שבתון"? *What do we learn from "Shabbas Shabbason"?*

פרשת כי-תשא

פרק לא-לב

משה העסה א'

1) פסוק י"ח - מה לומדים ממלת "ככלתו"? "Kechaloso"?
What do we learn from the word "Kechaloso"??

2) פסוק ז - למה ביקש אהרן לתת את הנזמים אשר "באוני נשיכם וכו'"?
Why did Aharon request the rings that were "in the ears of your wives"?

3) פסוק ד - מה לומדים מ"אלה אלוהיך ישראל"? "These are your gods?"
What do we learn from these words: "These are your gods?"
Yisroel"?

4) פסוק ה - "וירא אהרן" - מה ראה?
"And Aharon saw" - what did he see?

5) פסוק יט - מה היה הקל וחומר של משה לשבור את הלוחות?
What was Moshe Rabbeinu's Kal Vachomer that allowed him to break the Luchos?

6) פסוק כ - מה היתה הג' מיתות של עובדי העגל?
What were the 3 capital-punishments for those that served the Egel Hazahav?

פרשת כי-תשא

פרק לב

משה העלף ה'

(1) פסוק כ"ז - מה הפירוש ב"והרגו איש את אחיו"? *What does "And let one man kill his brother" mean?*

(2) פסוק כ"ח - כמה אנשים מתו? *How many people died?*

(3) פסוק ל"ח - מה היתה כונת משה רבינו כשאמר "ויעשו להם אלהי זהב"? *What did Moshe Rabbeinu mean to say when he said "and they made for themselves gods of gold"?*

(4) פסוק לד - מה לומדים מ"וביום פקדי ופקדתי עליהם חטאתם"? *What do we learn from "And on the day I punish, I will punish them for their sins"?*

(5) פסוק ז - למה לא הזכיר הפסוק את הגרגשי? *Why did the passuk not mention the Girgashi-nation?*

פרשת כי-תשא

פרק כג

תפילת אשה רבינו

1 פסוק ד - "וישמע העם את הדבר הרע" - מה היה הדבר הרע? *"The nation heard the bad thing" - what was this?*
bad thing?

2 פסוק ז - כמה אמות היה אוהל משה מחוץ למחנה? *How many amos was Moshe Rabeinu's tent outside the*
camp?

3 פסוק י"ג - מה הכונה ב"ואתה לא הודעתני את אשר תשלח עמי"? *What does "and you did not tell me who you*
are sending with me" mean?

4 פסוק י"ד - מה הכונה ב"פני ילכו"? *What is the meaning with "my Face will go"?*

5 פסוק ט"ז - מה עוד ביקש משה רבינו? *What other request did Moshe Rabbeinu make?*

פרשת כי-תשא

פרק לג-לד

לוחות שניות

1 פסוק כג - "וראית את אחורי" - מה ראה? *"And you shall see my Back" - what did Moshe Rabbeinu see?*

2 פסוק ח - ממה נתעשר משה? *From what did Moshe Rabbeinu become rich?*

3 פסוק ג - מה לומדים מ"ואיש לא יעלה עמך"? *What do we learn from "And no man should go up with you"?*

4 פסוק ו - מה הכונה ב"ה' ה' "? *What do we learn from "Hashem Hashem"?*

5 באר המידות של "ארץ אפים" ו"רב חסד"? *Explain the middos of "Erech Apayim" and "Rav Chesed"?*

6 פסוק ז - מתי נוהג ה' במדת "פוקד עון אבות על בנים"? *When does Hashem punish children for their parents' sins?*

7 כמה מרובה מדה טובה על מדת פורענות? *How many more times greater is Hashem's kindness than his punishments?*

פרשת כי-תשא

פרק נד

צ׳יניס ס׳ניס א׳

1) פסוק יג - "ואת אשכניו תכרתו" - מה זה "אשריו"? "What's an Asherah?"
"You shall cut down their Asheirah's"?

2) פסוק ט"ו - מי שאוכל מזבח של עבודה זרה כאילו.....
One who eats from a korban of Avodah Zarah is as though.....

3) פסוק כ - "ופטר חמור תפדה בשה" - מה דין החמור והשה?
A first-born donkey is redeemed for a sheep. What is the status of the donkey and the sheep?

4) "ואם לא תפדה וערפתו" - למה?
"If you don't redeem it then break the [donkey's] neck" - Why?

5) פסוק כ"ח - מה לומדים מ"בחריש ובקציר תשבת"
What is learned from "during plowing and harvesting you shall rest"?

6) פסוק כז - למה נקרא קרבן שתי הלחם "ביכורים"?
Why is the Korban Shtei Halechem called Bikkurim??"

7) פסוק כג - מה לומדים ממה שכמה מצות נכפלו כמה פעמים?
Why are some mitzvos repeated in the Torah??"

פרשת כי-תשא

פרק נד

צ'ניס ש'ניס ג'

1) פסוק כה - "לא תשחט על חמץ דם זבחי" - מתי ומי עוברין על הלאו הזה? *Do not shecht the Korban [Pesach] with Chametz"? How do you violate this aveirah, and who violates it?*

2) פסוק כ"ו - למה כתוב ג' פעמים בתורה לא תבשל גזי בחלב אמו? *Why does the Torah write not to cook a kid in the milk of the mother 3 times?*

3) פסוק כ"ז - מה לומדים מ"כתב לך את הדברים האלה"? *What do we learn from "Write down these words"??*

4) פסוק כ"ט - מהיכן זכה משה לקרני ההוד? *From where did Moshe Rabbeinu receive the rays of glory?!*

5) פסוק ל - מה לומדים מ"וייראו מגשת אליו"? *What do we learn from "and they were afraid of approaching him"?*

6) פסוק לז - כיצד מסר משה רבינו את התורה? *How did Moshe Rabbeinu teach the Torah?!*

פרשת כי-תשא

TEST 1

1) איך עשו המשיחות במשכן - ואיך עושים המשיחה למלך? How did they do the anointing of the Mishkan and how did they do the anointing of the king?

2) איזה ב' עבירות אפשר לעשות עם שמן המשחה? ומה העונש בהם? Which two aveiros are associated with the Shemen Hamishcha, and what are their punishment?

3) מתי מותר ליחיד לעשות הקטורת? When is it permitted for an individual to make the Ketores?

4) מה הם בגדי השרד? What were the Bigdei Hasrad?

5) מה לומדים מ"שבת שבתון"? What do we learn from "Shabbas Shabbason"?

6) מה לומדים מ"אלה אלוהיך ישראל"? What do we learn from these words: "These are your gods Yisroel"?

7) מה היה הקל וחומר של משה לשבור את הלוחות? What was Moshe Rabbeinu's Kal Vachomer that allowed him to break the Luchos?

8) מה הפירוש ב"והרגו איש את אחיו"? What does "And let one man kill his brother" mean?

9) מה היתה כונת משה רבינו כשאמר "ויעשו להם אלהי זהב"? What did Moshe Rabbeinu mean to say when he said "and they made for themselves gods of gold"?

10) מה לומדים מ"וביום פקדי ופקדתי עליהם חטאתם"? What do we learn from "And on the day I punish, I will punish them for their sins"?

פרשת כי-תשא

TEST 2

1) "וישמע העם את הדבר הרע" - מה היה הדבר הרע? *"The nation heard the bad thing" - what was this bad thing?*

2) כמה אמות היה אוהל משה מחוץ למחנה? *How many amos was Moshe Rabeinu's tent outside the camp?*

3) מה לומדים מ"ואיש לא יעלה עמך"? *What do we learn from "And no man should go up with you"?*

4) מה הכונה ב"ה' ה'"? *What do we learn from "Hashem Hashem"?*

5) "ופטר חמור תפדה בשה" - מה דין החמור והשה? *A first-born donkey is redeemed for a sheep. What is the status of the donkey and the sheep?*

6) מה לומדים מ"בחריש ובקציר תשבת"? *What is learned from "during plowing and harvesting you shall rest"?*

7) למה נקרא קרבן שתי הלחם "ביכורים"? *Why is the Korban Shtei Halechem called Bikkurim?*

8) למה כתוב ג' פעמים בתורה לא תבשל גדי בחלב אמו? *Why does the Torah write not to cook a kid in the milk of the mother 3 times?*

9) מה לומדים מ"וייראו מגשת אליו"? *What do we learn from "and they were afraid of approaching him"?*

10) כיצד מסר משה רבינו את התורה? *How did Moshe Rabbeinu teach the Torah?*

